

CERAMIC HANDMADE

MADE IN DERUTA, ITALY



SNOOP

SLT 104

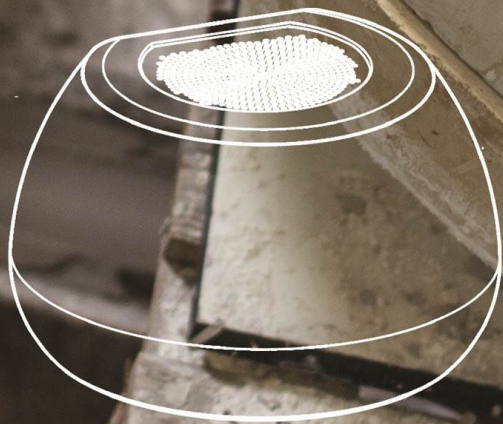

LINK

SLT 106

- IT** ISTRUZIONI PER L'INSTALLAZIONE E MANUTENZIONE
GB INSTALLATION, USE AND MAINTENANCE INSTRUCTION
F INSTRUCTIONS D'UTILISATION ET AVIS DE MONTAGE
E INSTRUCCIONES DE USO Y DE MONTAJE
D BEDIENUNGSANLEITUNG MIT MONTAGEANWEISUNGEN
NL GEBRUIKSAANWIJZIGING
RU УСТАНОВКА, ИСПОЛЬЗОВАНИЕ И УХОД



Sirius
●●●

(IT)



Il simbolo sul prodotto o sulla confezione indica che il prodotto non deve essere considerato come un normale rifiuto domestico, ma deve essere portato nel punto di raccolta appropriato per il riciclaggio di apparecchiature elettriche ed elettroniche. Provvedendo a smaltire questo prodotto in modo appropriato, si contribuisce a evitare potenziali conseguenze negative per l'ambiente e per la salute, che potrebbero derivare da uno smaltimento inadeguato del prodotto. Per informazioni più dettagliate sul riciclaggio di questo prodotto, contattare l'ufficio comunale, il servizio locale di smaltimento rifiuti o il negozio in cui è stato acquistato il prodotto. Questo elettrodomestico è marcato conformemente alla Direttiva Europea 2012/19/EC sui rifiuti da apparecchiature elettriche ed elettroniche (WEEE).

(GB)



The symbol on the product or on its packaging indicates that this product may not be treated as household waste. Instead it shall be handed over to the applicable collection point for the recycling of electrical and electronic equipment. By ensuring this product is disposed of correctly, you will help prevent potential negative consequences for the environment and human health, which could otherwise be caused by inappropriate waste handling of this product. For more detailed information about recycling of this product, please contact your local city office, your household waste disposal service or the shop where you purchased the product. This appliance is marked according to the European directive 2012/19/EC on waste electrical and electronic equipment (WEEE).

(F)



Le symbole sur le produit ou son emballage indique que ce produit ne peut être traité comme déchet ménager. Il doit plutôt être remis au point de ramassage concerné, se chargeant du recyclage du matériel électrique et électronique. En vous assurant que ce produit est éliminé correctement, vous favorisez la prévention des conséquences négatives pour l'environnement et la santé humaine qui, sinon, seraient le résultat d'un traitement inapproprié des déchets de ce produit. Pour obtenir plus de détails sur le recyclage de ce produit, veuillez prendre contact avec le bureau municipal de votre région, votre service d'élimination des déchets ménagers ou le magasin où vous avez acheté le produit. Cet appareil est commercialisé en accord avec la directive européenne 2012/19/EC sur les déchets des équipements électriques et électroniques (WEEE).

(E)



El símbolo en el producto o en su embalaje indica que este producto no se puede tratar como desperdicios normales del hogar. Este producto se debe entregar al punto de recolección de equipos eléctricos y electrónicos para reciclaje. Al asegurarse de que este producto se desecha correctamente, usted ayudará a evitar posibles consecuencias negativas para el ambiente y la salud pública, lo cual podría ocurrir si este producto no se manipula de forma adecuada. Para obtener información más detallada sobre el reciclaje de este producto, póngase en contacto con la administración de su ciudad, con su servicio de desechos del hogar o con la tienda donde compró el producto. Este electrodomestico está marcado conforme a la directiva Europea 2012/19/EC sobre los residuos de aparatos eléctricos y electrónicos (WEEE).

(D)



Das Symbol auf dem Produkt oder seiner Verpackung weist darauf hin, dass dieses Produkt nicht als normaler Haushaltsabfall zu behandeln ist, sondern an einem Sammelpunkt für das Recycling von elektrischen und elektronischen Geräten abgegeben werden muss. Durch Ihren Beitrag zum korrekten Entsorgen dieses Produkts schützen Sie die Umwelt und die Gesundheit Ihrer Mitmenschen. Umwelt und Gesundheit werden durch falsches Entsorgen gefährdet. Weitere Informationen über das Recycling dieses Produkts erhalten Sie von Ihrem Rathaus, Ihrer Müllabfuhr oder dem Geschäft, in dem Sie das Produkt gekauft haben. Dieses Elektrohaushaltsgerät ist entsprechend der EU-Richtlinie 2012/19/EC über Elektro- und Elektronik-Altgeräte (WEEE).

(NL)



Het symbool op het product of op de verpakking wijst erop dat dit product niet als huishoudafval mag worden behandeld. Het moet echter naar een plaats worden gebracht waar elektrische en elektronische apparatuur wordt gerecycled. Als u ervoor zorgt dat dit product op de correcte manier wordt verwijderd, voorkomt u mogelijk voor mens en milieu negatieve gevolgen die zich zouden kunnen voordoen in geval van verkeerde afvalbehandeling. Voor meer details in verband met het recyclen van dit product, neemt u het best contact op met de gemeentelijke instanties, het bedrijf of de dienst belast met de verwijdering van huishoudafval of de winkel waar u het product hebt gekocht. Dit apparaat voldoet aan de Europese richtlijnen 2012/19/EC voor elektrische en elektronische afval (WEEE).

(RU)



Значок на приборе или на его упаковке означает, что прибор не относится к обычным бытовым отходам. Его необходимо отнести в специальный пункт сбора электрических и электронных приборов для вторичной переработки. Предусмотрите надлежащие меры при ликвидации этого прибора для того, чтобы избежать пагубного воздействия на окружающую среду и здоровье людей в результате неправильных действий по его уничтожению. Для получения более подробной информации по ликвидации этого прибора обратитесь в местные исполнительные органы или учреждение, занимающиеся сбором и переработкой отходов, или в магазин, в котором Вы его купили. Этот прибор имеет значок Европейской Директивы 2012/19/EC по уничтожению электрических и электронных приборов (WEEE).

Avvertenze

Versioni d'uso

Installazione

Funzionamento

Manutenzione

AVVERTENZE

* I bambini e le persone inesperte o i disabili possono utilizzare l'apparecchio solo sotto la supervisione di adulti.

* La distanza minima tra la superficie del piano di cottura e la parte inferiore della cappa deve essere pari a 650 mm.

* L'aria raccolta non deve essere convogliata in un condotto usato per lo scarico di fumi di apparecchi alimentati con energia diversa da quella elettrica (impianti di riscaldamento centralizzati, termosifoni, scaldabagni, ecc.).

* Nell'operazione di collegamento elettrico assicurarsi che la presa di corrente sia munita di collegamento a terra e verificare che i valori di tensione corrispondono con quelli indicati nella targhetta all'interno dell'apparecchio.

* Prima di procedere a qualsiasi operazione di pulizia o manutenzione è necessario togliere l'apparecchio dalla rete.

Se l'apparecchio non è provvisto di cavo flessibile non separabile e di spina, o di altro dispositivo che assicuri la omni-polare disinserzione dalla rete, con una distanza di apertura dei contatti di almeno 3 mm, allora tali dispositivi di separazione dalla rete devono essere previsti nell'installazione fissa.

Se l'apparecchio è provvisto di cavo alimentazione e di spina, deve essere posto in modo che la spina sia facilmente accessibile.

Evitare l'uso di materiali che causano fiammate (flambè) nelle immediate vicinanze dell'apparecchio.

Nel caso di frittore fare particolarmente attenzione al pericolo di incendio che costituiscono olio e grassi.

Particolarmente pericoloso per la sua infiammabilità è l'olio già usato. Non usare griglie elettriche scoperte.

Per evitare un possibile rischio di incendio attenersi alle istruzioni indicate per la pulizia dei filtri antigrasso e la rimozione di eventuali depositi di grasso sull'apparecchio.

VERSIONI D'USO

L'apparecchio può essere utilizzato solo in versione filtrante.

Nella versione filtrante l'aria ed i vapori convogliati dall'apparecchio, vengono depurati da un filtro antigrasso, da un filtro al carbone e rimessi in circolazione nell'ambiente.

Il filtro carbone è in dotazione con la cappa.

INSTALLAZIONE

Verificare che tutti i componenti non siano danneggiati, in caso contrario contattare il rivenditore e non proseguire con l'installazione.

La ditta produttrice non risponde per danni causati durante la movimentazione e l'installazione del prodotto.

Prima di procedere all'installazione leggere attentamente tutte le istruzioni di seguito riportate.

ATTENZIONE: Questo prodotto è realizzato in ceramica e necessita pertanto di una accurata e attenta movimentazione, come pure di una professionale e diligente installazione.

Utilizzando l'apposita maschera di foratura, fornita in dotazione, effettuare i fori di installazione alla parete, mediante una punta elicoidale da diametro 8mm.

Fare attenzione nel mantenere almeno 65cm tra la parte inferiore della cappa ed il piano cottura.

Prelevare dall'imballaggio la piastra a parete e fissarla mediante i tasselli e le viti in dotazione (fig.1).

Installare la parte in ceramica avendo molta cura nelle movimentazioni, come indicato nelle figure 2 e 3.

Al fine di fare aderire, per quanto possibile, la parte in ceramica alla parete, è possibile agire sulle viti di regolazione indicate nelle figure 4 e 5.

Attenzione: la parte in ceramica viene realizzata in maniera artigianale quindi non è possibile ottenere delle forme regolari e omogenee per tutte le superfici.

Le viti vanno tirate in maniera manuale e molto delicatamente altrimenti la ceramica potrebbe rompersi.

Inserire il fondo in acciaio, dalla parte inferiore della cappa (fig. 6), quindi fissarlo mediante le otto viti fornite in dotazione.

Installare la barra led nell'apposita sede (vedi fig.7), non prima di aver collegato il cavo di alimentazione della barra led, mediante l'apposito connettore bipolare.

Installare il filtro carbone direttamente sul filtro antigrasso in acciaio, mediante l'apposita griglia di contenimento, come da figura 8.

Installare il filtro antigrasso al prodotto (fig.9), collegare il cavo in acciaio con moschettone al filtro, quindi avvicinare il filtro antigrasso al prodotto fintanto non avvenga l'aggancio magnetico.

Effettuare il collegamento del prodotto alla rete elettrica.

Posizionare la griglia in acciaio nella parte superiore del prodotto e fissarla mediante le quattro viti fornite in dotazione. (fig. 10).

FUNZIONAMENTO



Telecomando (Fig. 13)

Alla prima accensione mantenere premuto il tasto luce per 5 secondi.

RADIOCOMANDO SERIE RC001

Radiocomando per il comando a distanza di cappe aspiranti.

CARATTERISTICHE TECNICHE

- Alimentazione pila alcalina: 12V mod.23A
- Frequenza di lavoro: 433,92 Mhz
- Combinazioni: 32.768
- Consumo max.: 25 mA
- Temperatura d'esercizio: -20 ÷ + 55 °C
- Dimensioni: 120x45x15mm.

DESCRIZIONE DI FUNZIONAMENTO

Il trasmettitore è dotato di 5 tasti per la gestione del funzionamento della cappa, come di seguito specificato:

- ☀ : interruttore ON/OFF luce.
- ⏻ : interruttore ON (1° velocità) OFF motore.
- : diminuire velocità.
- + : aumentare velocità.
- ⌚ : temporizzatore 10 minuti.

La velocità di aspirazione impostata viene indicata mediante il led presente nel canale perimetrale di aspirazione.

CONDIZIONE INIZIALE DI FUNZIONAMENTO

Il radiocomando viene fornito dal costruttore pronto per l'uso, contenente già dei codici predefiniti di Fabbrica.

MODALITÀ DI FUNZIONAMENTO

Configurazione standard:

La configurazione di fabbrica prevede che tutti i sistemi "cappa - radiocomando" abbiano lo stesso codice di trasmissione. Nel caso siano installati due sistemi "cappa - radiocomando" nello stesso locale o nelle immediate vicinanze i sistemi avendo lo stesso codice di trasmissione potrebbero essere influenzati quindi è necessario cambiare il codice di un solo radiocomando.

Generazione di un nuovo codice trasmissione:

Il radiocomando viene fornito dalla fabbrica con dei codici predefiniti. Se si desidera una nuova generazione di codici, occorre eseguire la procedura nel seguente modo: premere contemporaneamente i tasti:



in modo continuo per 2 secondi, nello stesso istante si avrà l'accensione dei Led, successivamente premere i tasti:

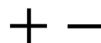

(entro 5 secondi), 3 lampeggi dei Led indicheranno che l'operazione è stata completata.

ATTENZIONE! Questa operazione cancella in maniera definitiva i codici preesistenti.

Apprendimento del nuovo codice di trasmissione: Dopo aver cambiato il codice di trasmissione nel radiocomando, occorre far apprendere alla centrale elettronica della cappa aspirante il nuovo codice nel seguente modo: Premere il pulsante di spegnimento generale della cappa, ripristinare l'alimentazione alla centrale elettronica, da questo momento ci sono 15 secondi di tempo per premere il tasto Luce: ☀ per far sì che la centrale si sincronizzi con il nuovo codice.

Ripristino della configurazione di Fabbrica:
Se si desidera ripristinare la configurazione di Fabbrica, occorre eseguire la procedura nel seguente modo: premere contemporaneamente i tasti:



in modo continuo per 2 secondi, nello stesso istante si avrà l'accensione dei Led, successivamente premere i tasti:

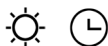

(entro 5 secondi), 6 lampeggi dei Led indicheranno che l'operazione è stata completata.

ATTENZIONE! Questa operazione cancella in maniera definitiva i codici preesistenti.

Tasto d'emergenza:

In caso di non funzionamento del radiocomando, per lo spegnimento dell'apparecchiatura, intervenire sul tasto d'emergenza. Dopo eventuali riparazioni, ripristinare il tasto d'emergenza.

ATTENZIONE

La batteria deve essere sostituita ogni anno per garantire la portata ottimale del trasmettitore.

Per sostituire la batteria scarica rimuovere il coperchio di plastica, togliere la batteria in uso e inserirne una nuova rispettando la polarità indicata nel contenitore.

La batteria usata deve essere smaltita negli appositi raccoglitori.

Il prodotto

Radiocomando RC001

è conforme alle specifiche della Direttiva R&TTE 99/5/EC.



AVVERTENZE

Cambiamenti o modifiche non espressamente approvate dal detentore del certificato di compatibilità alle norme possono invalidare il diritto dell'utente all'utilizzo dell'apparecchiatura.

Il prodotto è dotato di un dispositivo elettronico che permette lo spegnimento automatico dopo quattro ore di funzionamento dall'ultima operazione eseguita.

TEMPORIZZAZIONI

Con l'entrata in vigore dal 1° Gennaio 2015 dei nuovi regolamenti della Commissione Europea EU65 "Energy label" e EU66 "Ecodesign", abbiamo reso conforme i prodotti in base ai requisiti richiesti.

Tutti i modelli nelle versioni energy label dispongono di una elettronica, con funzioni di temporizzazione delle velocità di aspirazione, superiore a 650m³/h.

In effetti i modelli con motore a bordo, con portata massima superiore a 650m³/h, prevedono la IV^a velocità temporizzata dopo 6 minuti di funzionamento, Trascorsi i tempi di cui sopra il motore di aspirazione passa alla III^a velocità in maniera automatica.

Il prodotto in modalità stand-by ha un consumo inferiore a 0.5W.

MANUTENZIONE

Un'accurata manutenzione garantisce un buon funzionamento ed un buon rendimento nel tempo.

Una cura particolare va rivolta al filtro anti-grasso, la rimozione del filtro avviene come segue:

Il filtro antigrasso è fissato mediante magneti pertanto, è sufficiente, inserire un utensile o la punta di un coltello nell'apposita apertura ovale e spingere verso l'alto per permettere al filtro di uscire dalla sua sede. Vedi Fig. 12. Per rimuovere completamente il filtro dalla cappa occorre sganciare i due cavi di sicurezza, agendo sugli appositi moschettoni.

Il filtro carbone va rimosso, successivamente alla rimozione del filtro antigrasso, agendo sugli appositi agganci (fig. 8).

La pulizia del filtro antigrasso può essere eseguita a mano o in lavastoviglie.

La pulizia avviene in rapporto all'uso, almeno una volta ogni due mesi.

Nel caso d'uso dell'apparecchio in versione filtrante, è necessario sostituire il filtro carbone attivo periodicamente.

Il filtro carbone attivo si rimuove togliendo prima il filtro antigrasso, seguendo le istruzioni sopra descritte.

Per la pulizia dell'apparecchio stesso viene consigliato l'uso di acqua tiepida e detersivo neutro, evitando l'uso di prodotti contenenti abrasivi.

La sostituzione del cavo alimentazione deve essere eseguita esclusivamente da personale autorizzato.

Sostituzione della barra LED:

Utilizzando un utensile appropriato, rimuovere la barra led dalla sua sede (vedi figura 7) scollegarla elettronicamente mediante l'apposito connettore quindi sostituirla con una di pari caratteristiche.

INDICE

EN

Warnings

Uses

Installation

Working

Maintenance

WARNINGS

The appliance is not intended for use by young children or infirm persons without supervision. Young children should be supervised to ensure they do not play with the appliance.

* The minimum distance between the cooktop surface and the lower part of the cooker hood shall be 650 mm.

* The air sucked can't be conveyed through or into a duct used to let out fumes from appliances fed by energy other than electric power (eg. centralized heating, radiators, water-heaters, etc.).

* When performing the electrical connections on the appliance, please make sure that the current-tap is provided with earth connection and that voltage values correspond to those indicated on the label placed inside the appliance itself.

Please disconnect the appliance from power mains, before carrying out any cleaning or maintenance operation.

If the appliance is not equipped with a nonseparable flexible cable and plug, or with another device ensuring omnipolar disconnection from the mains, with an opening distance between the contacts of at least 3 mm, then such disconnecting devices must be provided in the fixed installation.

If the appliance is equipped with a power cord and a plug, it shall be placed in such a way that the plug can be reached easily.

* The use of materials which can burst into flames (flambé) should be avoided in close proximity of the appliance. When frying, please pay particular attention to fire risk due to oil and grease. Being highly inflammable, fried oil is especially dangerous. Do not use uncovered electric grills.

In order to avoid possible fire risk, all instructions for grease-filter cleaning and for removing eventual grease deposits should be strictly followed.

USES

The appliance can be arranged only for filtering performances.

In its filtering version the air and fumes conveyed by the appliance are cleaned both by a grease filter and by an active coal filter, and put again into circulation.

The charcoal filter is provided with appliance.

INSTALLATION

Before installing the appliance, make sure that none of the parts is damaged in any way. In case of damaged parts, contact your retailer and do not proceed with installation.

The manufacturer declines any liability for damages that may occur during the appliance handling and installation operations.

Carefully read all of the instructions provided in this manual, before installing the appliance.

CAUTION: This appliance is made in ceramic and therefore shall be handled very carefully, and installed in a professional and proper manner.

With the help of the drilling template provided with the appliance, drill the installation holes in the wall, by using an 8mm diameter twist drill.

Make sure to install the hood in such a way as to have a minimum distance of 65 cm between its bottom and the cook-top.

Take the wall plate from the packaging and fix it by using the dowels and screws supplied (fig.1).

Install and handle the ceramic component very carefully, as shown in figures 2 and 3.

In order to have the ceramic component 'adhering' to the wall as much as possible, we suggest you to act on the adjusting screws shown figures 4 and 5, after installing it to the wall.

Caution: the ceramic component is hand-crafted, therefore it is not possible to obtain regular and uniform shapes on all surfaces.

Screws shall be tightened manually and lightly, in order to avoid the ceramic to break up.

Fit the steel bottom component from the hood lower side (fig. 6), then fix it by using the eight screws supplied with the appliance.

Connect the led bar power cord by means of the specific bipolar connector, and then fit the led bar in its specific seating (see fig.7).

Fit the charcoal filter directly on the steel grease filter using the specific containment grid, as shown in figure 8.

Fit the grease filter to the appliance (fig. 9), connect the steel wire with snap hook to the filter, then move the grease filter close to the appliance until it is magnetically coupled to it.

Connect the appliance to the power supply. Place the steel grid on top of the hood and fix it by using the four screws provided with the appliance. (fig. 10).

WORKING

Remote control (Fig.11)

channel radio control for cooker hood remote.

At first ignition, keep pressed the lighting button for 5 seconds.

RC001

RADIO CONTROL





Radio control used for the remote operation of ducted cooker hoods.

TECHNICAL DATA

- Alkaline battery powered: 12 V mod. 23 A
- Operating frequency: 433.92 Mhz
- Combinations: 32.768
- Max. consumption: 25 mA
- Operating temperature: $-20 \div + 55$ °C
- Dimensions: 120 x 45 x 15 mm.

OPERATING DESCRIPTION

The transmitter is equipped with 5 buttons for cooker hood management, as specified below:

-  : Light ON/OFF command.
-  : Motor ON (speed level 1) / OFF command.
-  : Reduce speed.
-  : Increase speed.
-  : 10-minute timer.

The set suction speed is indicated by the LED in the suction perimeter channel.

To each color generated by the LED, it corresponds a specific speed, as shown below:

- First speed WHITE
- Second speed BLUE
- Third speed DARK BLUE
- Fourth speed RED

INITIAL OPERATING CONDITION

The manufacturer supplies the radio control unit ready to be used with codes preset in the Factory



OPERATION MODE

Standard configuration:

Standard configuration requires all “cooker hoods – radio control – system” to be provided with the same transmission code. In the event two cooker hoods – radio control system are installed in the same room or nearby, each system may affect the operation of the another. Therefore, the code of one radio control system must be changed.

Generatiing a new transmiissiion code:

The radio control system is provided with preset codes. Should new codes be required, proceed as follows: Press simultaneously buttons:



for two seconds. When Leds light on, press buttons:

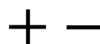

(within 5 seconds). Leds flashing 3 times indicate the procedure is completed.

WARNING! This operation deletes permanently the preset codes.

Learniiing the new transmiissiion code:

Once the transmission code is changed in the radio control unit, the electronic central unit of the cooker hood must be made to set the new code in the following way: Press the main power-off button of the hood and then restore power to the electronic control unit. Within the next 15 seconds, press the Liight Button  to synchronise the central unit with the code.

Reset of the Factory configuriatiion:

To restore the Factory configuration, follow the procedure described below: press simultaneously buttons:



for 2 seconds. When Leds light on, press buttons:

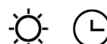

(within 5 seconds). Leds flashing 6 times indicate the procedure is completed.

WARNING! This operation deletes permanently the preset codes.

Emergency button:

In the event that the radio control does not work, use the emergency button to switch the appliance off. After any necessary repairs have been performed, reset the emergency button.

WARNING

The battery should be replaced every year to guarantee the optimal range of the transmitter.

To replace the exhausted battery, take the plastic lid off, remove the battery and replace it with a new one, observing the correct battery polarities.

Used batteries should be discarded in special collection bins.

The below product:
RC001 Radiio Controll
complies with the specifications set out in the R&TTE Directive 99/5/EC.



WARNING

Any adjustments or modifications which have not been expressly approved by the holder of the legal conformity certificate may invalidate the user's rights relating to the operation of the device.

Rev. 0 26/08/14

The products are endowed with an electronic device which allows the automatic switching off after 4 hours working from the last operation.

TIMING

As a result of the new EU65 “Energy label” and EU66 “Ecodesign” regulations issued by the European Commission, which came into force as from January 1st, 2015 , our products have been adapted to comply with these new requirements.

All of the models complying with the energy label requirements, are equipped with new electronics including a timer device for suction speeds control, when the air capacity exceeds 650m³/h.

Internal motor models, with maximum air capacity higher than 650m³/h, are equipped with a timer device that automatically switches the suction speed from 4th to 3rd speed, after 6 minutes operation.

The energy consumption of the appliance in stand - by mode is lower than 0.5W.

MAINTENANCE

An accurate maintenance guarantees good functioning and long-lasting performance.

Particular care is due to the grease filter. It can be removed by following the instructions below:

The grease filter is fixed through magnets, therefore it is sufficient to insert a hand tool or the tip of a knife in the dedicated opening and push upwards in order to pull the filter out of its place. See Fig. 12. In order to remove the filter from the hood, unhook the two security cables opening their snap-hooks, The active coal filter has to be removed after the extraction of the grease filter by pushing the specific handle (fig.8).

The grease filter needs cleaning by regular hand-washing or in dishwashers every two months at least or depending on its use.

The active coal filter needs to be periodically replaced.

The charcoal filter is removed by removing the grease filter first, following the instructions above.

To clean the appliance itself tepid water and neutral detergent are recommended, while abrasive products should be avoided.

The power cord shall be replaced by authorized personnel only.

Substitution of the LED bar:

Using an appropriate tool, remove the LED bar from its seat (refer to Fig. 7), disconnect it electronically using the appropriate connector then substitute it with a LED bar with same characteristics.

Instructions

Version de l'appareil

Installation

Fonctionnement

Entretien

INSTRUCTIONS

* Les enfants, les personnes dépendantes ou handicapée ne peuvent utiliser l'appareil que si elles sont sous la surveillance d'adultes.

* La distance entre la surface de la table de cuisson et la base de la hotte doit être d'au moins 65 cm.

* L'air aspiré ne doit pas être canalisé dans un conduit qui est utilisé pour évacuer les fumées produites par des appareils alimentés par des sources d'énergie autres que l'énergie électrique (installations de chauffage central, radiateurs, chauffe-eau, etc.).

* Lors du raccordement électrique assurez-vous que la prise de courant soit munie de mise à la terre; vérifiez aussi que les valeurs de tension correspondent à celles qui sont indiquées sur la plaque des caractéristiques de l'appareil, qui se trouve à l'intérieur de celui-ci.

* Avant de procéder à une opération d'entretien ou de nettoyage quelconque, il faut débrancher l'appareil.

Si votre appareil n'a pas de câble flexible qui ne peut pas être séparé, ni de prise ou bien d'autre dispositif qui garantisse le débranchement de tous les pôles du réseau, avec une distance d'ouverture entre les contacts d'au moins 3mm, ces dispositifs de séparation du réseau doivent alors être prévus dans l'installation fixe.

Si l'appareil fixé est pourvu du câble de l'alimentation et une fiche, l'appareil doit être placé de manière que la fiche soit facilement accessible.

* Evitez d'utiliser des matériaux qui causent des flambées à proximité de l'appareil. Dans le cas de fritures, faites tout particulièrement attention au danger d'incendie que représentent les huiles et les corps gras.

A cause de son inflammabilité l'huile usagée est particulièrement dangereuse. N'utilisez pas de grilles électriques découvertes.

Pour éviter des risques d'incendie possibles suivez les instructions données concernant le nettoyage des filtres anti-graisses et sur la façon d'enlever des dépôts éventuels de graisse sur l'appareil.

VERSIONS DE L'APPAREIL

L'appareil fonctionne seulement en version recyclage.

Dans la version recyclage l'air et les vapeurs aspirés par l'appareil sont épurés par un filtre à graisse et un filtre à charbon actif et puis remis en circulation dans la pièce.

Le filtre à charbon est fourni avec la hotte.

INSTALLATION

Avant de procéder à l'installation, vérifiez que tous les composants soient en bon état; dans le cas contraire, contactez le revendeur et interrompez l'installation.

Le fabricant décline toute responsabilité pour les dommages résultant d'une installation ou maintenance négligente ou incorrecte.

Veillez lire attentivement toutes les instructions avant de procéder à l'installation.

ATTENTION: Ce produit est réalisé en céramique et par conséquent nécessite d'une manipulation attentive et minutieuse, ainsi que d'une installation professionnelle et soignée.

À l'aide du gabarit de perçage, fourni avec l'appareil, effectuez les trous pour l'installation à la paroi en utilisant une mèche hélicoïdale de 8mm.

Veillez à respecter la distance minimale de 65cm entre le dessous de la hotte et la table de cuisson.

Sortez la plaque murale de l'emballage et fixez-la par les chevilles et les vis fournies (Fig. 1).

Installez la pièce en céramique en faisant attention aux manipulations, comme indiqué à la figure 2 et 3.

Pour bien faire adhérer, autant que possible, la pièce en céramique à la paroi, agissez sur les vis de réglage, indiquées à la figure 4 et 5, une fois finie l'installation à la paroi.

Attention: La pièce en céramique est fabriquée artisanalement, donc il n'est pas possible d'obtenir des formes régulières et homogènes de toutes les surfaces.

Vissez les vis à la main et très délicatement pour ne pas briser la céramique.

Insérez le fond en acier par le dessous de la hotte (Fig. 6) et puis fixez-le par les huit vis fournies.

Montez la barre à Led dans son siège (Fig. 7), mais seulement après avoir branché le cordon d'alimentation de la barre à Led à un connecteur bipolaire.

Installez le filtre à charbon directement sur le filtre à graisse en acier en utilisant la grille de maintien appropriée (Fig. 8).

Installez le filtre à graisse (Fig. 9) et reliez le câble en acier avec le mousqueton au filtre, puis approchez le filtre à graisse à l'appareil jusqu'il adhère solidement à l'aimant.

Branchez l'appareil au réseau électrique.

Placez la grille en acier sur le dessus du produit et fixez-la par les quatre vis fournies (Fig. 10).

FONCTIONNEMENT

Radiocommande (Fig. 11)

Au premier démarrage tenir le bouton lumière pressé pour 5 secondes.

RADIOCOMMANDE

SÉRIE BEFREE S6/S

Radiocommande pour le pilotage à distance de hottes.

CARACTÉRISTIQUES TECHNIQUES

- Alimentation par pile alcaline: 12V mod.23A
- Fréquence de travail: 433,92 Mhz
- Combinaisons: 32768
- Consommation maxi: 25 mA
- Température d'exercice: -20 ÷ + 55 °C
- Dimensions: 120x45x15 mm

DESCRIPTION DE FONCTIONNEMENT

Le transmetteur est équipé de cinq touches pour la gestion du fonctionnement de la hotte. Ces touches sont les suivantes:

- ☀ : Interrupteur ON/OFF pour l'éclairage.
- ⏻ : Interrupteur ON (vitesse 1) /OFF pour le moteur.
- : réduire la vitesse.
- + : augmenter la vitesse.
- ⌚ : minuterie : 10 min.

La vitesse d'aspiration configurée est indiquée par le LED qui se trouve dans le canal périmétral d'aspiration.

Pour chaque couleur générée par le LED il y a une vitesse déterminée, comme indiqué ci-dessous:

- Première vitesse BLANC
- Deuxième vitesse BLEU
- Troisième vitesse BLEU FONCÉ
- Quatrième vitesse ROUGE

CONDITION INITIALE DE FONCTIONNEMENT

La radiocommande est livrée par le fabricant prête à l'emploi, elle contient déjà les codes prédéfinis par l'usine.



MODE DE FONCTIONNEMENT

Configuratiion standard:

La configuration d'usine prévoit que tous les systèmes "hotte - radiocommande" aient le même code de transmission. Si deux systèmes "hotte - radiocommande" sont installés dans la même pièce ou à proximité des systèmes ayant le même code de transmission, ils pourraient être influencés et il faudrait changer le code d'une seule radiocommande.

Generatiing a new transmiissiion code:

The radio control system is provided with preset codes. Should new codes be required, proceed as follows: Press simultaneously buttons:



for two seconds. When Leds light on, press buttons:

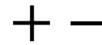

(within 5 seconds). Leds flashing 3 times indicate the procedure is completed.

WARNING! This operation deletes permanently the preset codes.

Learniing the new transmiissiion code:

Once the transmission code is changed in the radio control unit, the electronic central unit of the cooker hood must be made to set the new code in the following way:

Press the main power-off button of the hood and then restore power to the electronic control unit. Within the next 15 seconds, press the Light Button ☀ to synchronise the central unit with the code.

Reset of the Factory configuratiion:

To restore the Factory configuration, follow the procedure described below: press simultaneously buttons:



for 2 seconds. When Leds light on, press buttons:

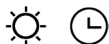

(within 5 seconds). Leds flashing 6 times indicate the procedure is completed.

WARNING! This operation deletes permanently the preset codes.

Emergency button:

In the event that the radio control does not work, use the emergency button to switch the appliance off. After any necessary repairs have been performed, reset the emergency button.

WARNING

The battery should be replaced every year to guarantee the optimal range of the transmitter.

To replace the exhausted battery, take the plastic lid off, remove the battery and replace it with a new one, observing the correct battery polarities.

Used batteries should be discarded in special collection bins.

The below product:

RC001 Radiio Controll
complies with the specifications set out in the R&TTE Directive 99/5/EC.



WARNING

Any adjustments or modifications which have not been expressly approved by the holder of the legal conformity certificate may invalidate the user's rights relating to the operation of the device.

Rev. 0 26/08/14

The products are endowed with an electronic device which allows the automatic switching off after 4 hours working from the last operation.

TEMPORISATEUR

Nos produits ont été adaptés pour se conformer aux nouvelles normes de l'Union Européenne en matière de l'EU65 « **Étiquette Énergie** » et l'EU66 « **Écoconception** » (à partir du 1er janvier 2015).

La nouvelle électronique des produits ayant l' « Étiquette-Énergie » sont pourvus d'un dispositif de temporisation pour le contrôle de la vitesse d'aspiration si le débit d'air en évacuation dépasse les 650m³/h.

En effet, les modèles avec moteur intégré ayant un débit d'air en évacuation supérieur à 650m³/h sont pourvus d'un dispositif qui réduit automatiquement la vitesse IV^a à la vitesse III^a après 6 minutes de fonctionnement.

La consommation de appareil en mode veille est inférieure à 0.5 W.

ENTRETIEN

* Un entretien soigné est une garantie de bon fonctionnement et de bon rendement de votre appareil dans le temps.

Faire particulièrement attention au filtre anti-graisse; pour retirer le filtre procéder comme suit:

Le filtre à graisse est fixé par des aimants, par conséquent il suffit d'insérer un outil ou la pointe d'un couteau dans le trou ovale et pousser vers le haut pour enlever le filtre de son logement (Fig.12).

Pour retirer complètement le filtre de la hotte décrochez les deux câbles de sécurité en agissant sur les serre-joints. Le filtre à charbon peut être enlevé après avoir retiré le filtre à graisse par sa poignée en utilisant la manche spécifique (fig. 8).

Pour le reset de l'éclairage simultané des indicateurs de vitesse, sélectionner la fonction temporisateur avec la hotte arrêtée.

Il faut remplacer le filtre à charbon actif périodiquement.

Pour retirer le filtre à charbon, il faut d'abord retirer le filtre anti-graisse, en suivant les indications décrites ci-haut.

Nettoyer la hotte à l'eau tiède avec du détergent neutre, évitant des produits contenant des abrasifs.

La substitution du câble d'alimentation doit être effectuée seulement par un personnel autorisé.

Substitution de la barre à LED:

A l'aide d'un outil approprié, extraire la barre à LED de son emplacement (voir figure 7), la débrancher électroniquement à l'aide du connecteur puis la remplacer avec une autre barre ayant les mêmes caractéristiques.

Advertencias

Versiones de uso

Instalación

Funcionamiento

Mantenimiento

ADVERTENCIAS

- * Los niños y las personas incapacitadas o minusválidas sólo deben utilizar el aparato bajo supervisión de un adulto.
- * La distancia mínima entre la superficie de la placa de cocción y la parte inferior de la campana debe ser de 65 cm.
- * El aire y humos recogidos no pueden ser llevados a conductos utilizados para la descarga de humos de aparatos alimentados con energía diferente de la eléctrica (calefacción, etc...).
- * En el conexionado eléctrico asegurarse que la toma de corriente esté provista de conexión a tierra y verificar que los valores de tensión se corresponden con los indicados en la etiqueta de características del aparato.
- * Antes de proceder a cualquier operación de limpieza o mantenimiento es necesario desconectar el aparato de la red.

Si el aparato no está provisto de cable flexible no removible y de conector, o de otro dispositivo que asegure la desconexión onmpolar de la red con una distancia de apertura de los contactos de al menos 3 mm. entonces este dispositivo de separación de la red debe estar previsto en la instalación fija.

Si el aparato está provisto de cable de alimentación y de conector, el aparato debe sesituado de forma que la clavica resulte facilmente aseguirle.

Evitar el uso de materiales que causen llama-rada cerca de la campana.

En el caso de fritos prestar atención especial al peligro de incendio que conlieven el aceite y la grasa.

Particularmente peligroso por su inflamabilidad es el aceite ya usado. No utilizar parrillas eléctricas descubiertas.

Para evitar un posible riesgo de incendio atenerse a las instrucciones indicadas para la limpieza de los filtros antigrasa y la limpieza de eventules depósitos de grasa en el aparato.

VERSIONES

El aparato se puede utilizar sólo con la versión filtrante. En la versión filtrante el aire y los vapores canalizados por el aparato se purifican por medio de un filtro anti grasa, de un filtro de carbón y, se reponen nuevamente en circulación en el medio ambient.

El filtro de carbón está incluido junto a la campana.

INSTALACIÓN

Controlar que ningún componente esté dañado, en caso contrario contacte el revendedor y no siga con la instalación.

El fabricante no responde por daños causados durante la manipulación e instalación del producto.

Antes de empezar con la instalación, lea con atención todas las instrucciones que se dan a continuación.

ATENCIÓN: Este producto está realizado en cerámica y por lo tanto necesita, sea que se manipule con cuidado, sea que se instale con profesionalidad y diligentemente.

Usando la especial plantilla de taladrado, que aquí se suministra, haga en el techo los agujeros para la instalación en la pared, mediante una broca helicoidal de 8mm de diámetro.

Preste atención y mantenga al menos 65 cm entre la parte inferior de la campana y la placa en vitrocerámica (o encimera).

Quitar del embalaje la placa de pared y colocarla mediante tacos y tornillos que aquí se suministran (fig 1).

Instalar la parte en cerámica prestando mucha atención durante el manejo, como se indica en la figura 2 y 3.

Para que se pueda adherir, lo mejor posible, la parte de cerámica a la pared, puede usar los tornillos de regulación, que se muestran en las figuras 4 y 5, (para ajustarla mejor) después de haberla puesta en la pared.

Atención: La parte en cerámica está realizada artesanalmente por lo que no es posible obtener formas regulares y homogéneas en todas las superficies.

Los tornillos tienen que enroscarse manualmente y con mucha delicadeza de lo contrario la cerámica podría romperse.

Poner el fondo en acero, de la parte inferior de la campana (fig 6) por lo tanto colocarlo por medio de los ocho tornillos que aquí se suministran.

Colocar la barra de led en su lugar (ver fig. 7), asegúrese de haber conectado antes el cable de alimentación de la barra de led, al conector bipolar.

Instalar el filtro de carbón directamente sobre el filtro antigrasa de acero, mediante la especial rejilla de contenimiento, como muestra la figura 8.

Colocar al producto el filtro anti grasa (fig. 9), conectar el cable en acero al filtro con el grillete, por lo tanto acercar el filtro anti grasa al producto hasta que no se enganche automáticamente.

Realizar la conexión del producto a la red eléctrica.

Colocar la rejilla de acero en la parte superior del producto y fijarla con los cuatro tornillos que aquí se suministran (fig. 10).

FUNCIONAMIENTO

Radiocontrol (Fig.11)

A la primera ignición mantener el botón luz apretado por 5 segundos.

RADIOCONTROL SERIE

BEFREE S6/S





Radiocontrol para el mando a distancia de campanas de extractoras.

CARACTERÍSTICAS TÉCNICAS

- Alimentación con batería alcalina: 12V mod.23A
- Frecuencia de trabajo: 433,92 Mhz
- Combinaciones: 32.768
- Consumo máx.: 25 mA
- Temperatura de funcionamiento: -20 ÷ + 55 °C
- Dimensiones: 120x45x15mm.

DESCRIPCIÓN DEL FUNCIONAMIENTO

El transmisor está dotado de 5 teclas para la gestión del funcionamiento de la campana, como se especifica a continuación:

-  : Interruptor ON/OFF luz.
-  : Interruptor ON (1ª velocidad) OFF motor.
-  : Diminuir velocidad.
-  : Aumentar velocidad.
-  : Temporizador 10 minutos.

El ajuste de la velocidad de aspiración se indica mediante el LED (luz) en el canal de aspiración perimetral.

Para cada color generado por el LED, corresponde una velocidad específica, tal como se muestra a continuación:

Primera velocidad BLANCO

Segunda velocidad en color AZUL

Tercera velocidad en color AZUL OSCURO

CONDICIÓN INICIAL DE FUNCIONAMIENTO

El fabricante suministra el radiomando listo para el uso, con los códigos predefinidos de fábrica.



MODALIDAD DE FUNCIONAMIENTO

Configuración estándar:

La configuración de fábrica prevé que todos los sistemas de “campana - radiomando” tengan el mismo código de transmisión. Si se instalan dos sistemas “campana - radiomando” en el mismo local o en las cercanías, los sistemas, teniendo el mismo código de transmisión pueden ser influenciados, por tanto, es necesario cambiar el código de un solo radiomando.

Generación de un nuevo código de transmisión:

El radiomando ya viene de fábrica con códigos predefinidos. Si desea una nueva generación de códigos, realice el procedimiento de la siguiente manera:

presione simultáneamente las teclas:



de forma constante durante 2 segundos, en el mismo momento se encenderán los leds, sucesivamente presione las teclas:

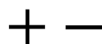

(dentro de 5 segundos), 3 parpadeos de los leds indicarán que se completó la operación.

¡ATENCIÓN! Esta operación cancela de forma definitiva los códigos ya existentes.

Aprendizaje del nuevo código de transmisión: Después de cambiar el código de transmisión en el radiomando, hay que hacer que la central electrónica aprenda el nuevo código de la campana aspiradora, de la siguiente manera:

Presione el pulsador de apagado general de la campana, restablezca la alimentación a la central electrónica, a partir de este momento tiene 15 segundos de tiempo para presionar la tecla Luz:  para que la central se sincronice con el nuevo código.

Restablecimiento de la configuración de fábrica: Si desea restablecer la configuración de fábrica, realice el procedimiento de la siguiente manera: presione simultáneamente las teclas:



de forma constante durante 2 segundos, en el mismo momento se encenderán los leds, sucesivamente presione las teclas:

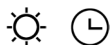

(dentro de 5 segundos), 6 parpadeos de los leds indicarán que se completó la operación. **¡ATENCIÓN! Esta operación cancela de forma definitiva los códigos ya existentes.**

Tecla de emergencia:

En caso de no funcionamiento del radiocontrol, para el apagado del aparato, utilizar la tecla de emergencia. Después de eventuales reparaciones, restablecer la tecla de emergencia.

ATENCIÓN

La batería se debe sustituir cada año para garantizar el alcance óptimo del transmisor. Para sustituir la batería descargada quite la tapa de plástico, luego haga lo mismo con la batería en uso y por último introduzca una nueva respetando la polaridad indicada.

La batería usada se debe arrojar en los contenedores especiales.

El producto Radiiocontroll RC001 está en conformidad con las especificaciones de la Directiva R&TTE 99/5/EC.



ADVERTENCIAS

Cambios o modificaciones no expresamente aprobadas por quien posee el certificado de compatibilidad a las normas, pueden invalidar el derecho del usuario al uso de los aparatos

Rev. 0 26/08/14

Introducido en la versión están equipados con un dispositivo electrónico que lo desconecta automáticamente después de cuatro horas de funcionamiento de la última operación efectuada.

TEMPORIZACIÓN

A partir del 1° de enero 2015, con la entrada en vigor de la nueva normativa de la Comisión Europea EU65 “Energy label” y EU66 “Ecodesign”, hemos adaptado los productos conforme a los requisitos establecidos.

Todos los modelos con versión “Energy label” disponen de un equipo electrónico, con funciones de temporización de la velocidad de aspiración, superior a 650m³ / h.

De hecho, todos los modelos con motores a bordo, con caudal máximo a 650m³ / h, disponen de la IVª velocidad temporizada tras 6 minutos de funcionamiento. Transcurrido dicho tiempo el motor de aspiración pasa automáticamente a la IIIª velocidad.

El producto cuando está en modalidad “stand by” tiene un consumo inferior a 0.5W.

MANUTENIMIENTO

Una manutención cuidadosa es una garantía de buen funcionamiento y buen rendimiento de un aparato a lo largo del tiempo.

Hay que prestar una especial atención al filtro anti-grasa, para sacarlo efectuar lo siguiente:

El filtro anti grasa se fija por medio de imanes, por lo tanto, es suficiente insertar una herramienta o la punta de un cuchillo en la abertura ovalada y empujar hacia arriba para sacar de lugar el filtro. Ver Fig. 12. Para sacar completamente el filtro de la campana tiene que desenganchar los dos cables de seguridad, actuando sobre los mosquetones. El filtro de carbón se saca, después de haber sacado el filtro anti grasa, usando el mango específico (fig.8).

La limpieza de los filtros anti-grasa se puede realizar manualmente o en el lavavajillas.

La limpieza depende de cuanto se usa, pero deberá hacerse al menos una vez cada dos meses.

Sustituir el filtro de carbón activo periódicamente.

Para quitar el filtro de carbón antes que nada hay que quitar el filtro anti-grasa y.

Para limpiar el aparato se aconseja usar agua tibia y detergente neutro, evitando usar productos que contengan abrasivos.

La sustitución del cable de alimentación debe ser realizada exclusivamente por personal autorizado.

Sustitución de la barra LED:

Utilizando un utensilio apropiado, desmontar la barra led de su ubicación (ver figura 7) desconectarla electrónicamente mediante el correspondiente conector y sustituirla con una de características similares.

INHALT

DE

Warnung

Gebrauchsanweisungen

Installation

Funktionsweise

Wartung

WARNUNGEN

* Kinder, hilflose oder behinderte Personen dürfen das Gerät nur unter Aufsicht von Erwachsenen betreiben.

* Das Gerät ist so zu montieren, dass der Abstand zwischen den Kochplatten und dem unteren Rand der Dunstabzugshaube mindestens 65 cm beträgt.

* Die gesammelte Luft darf nicht in einem Rauchabluftrohr geleitet werden, der für den Rauch anderer Geräte, die nicht mit elektrischer Energie versorgt werden, sorgt (Zentralheizungsanlagen, Heizkörper, Boiler, usw.).

* Vor dem Elektroanschluss vergewissern Sie sich, dass die Steckdose mit einer Erdung versehen ist und überprüfen Sie, ob die Spannungswerte mit der der Etikette innerhalb des Geräts übereinstimmen.

* Vor jeder Reinigungs- oder Wartungsarbeit muss das Gerät vom Stromnetz getrennt werden.

Falls das Gerät nicht an eine immer gut zugängliche Steckdose angeschlossen wird, ist in der Installation eine allpolige Trennvorrichtung vom Netz, mit einer Kontaktöffnungsweite von mindestens 3 mm pro Pol, vorzusehen.

Ist das Gerät mit einem Kabel und einem Stecker versehen, muss es so eingebaut werden, dass der Stecker leicht zugänglich ist.

Materialien, die Stichflammen verursachen (flambiert) sollten nicht in unmittelbarer Nähe des Geräts stehen.

Vorsicht, beim Frittieren können Öl und Fett in Brand geraten.

Insbesondere ist gebrauchtes Öl sehr gefährlich.

Keine abgedeckten Elektro-Grillroste verwenden.

Gegen Brenngefahr sich bitte an die angegebenen Anweisungen für die Filterreinigung und für eventuelle Beseitigung von Fettablagerungen am Gerät halten.

GEBRAUCHSANWEISUNGEN

Das Gerät ist nur in Filterversion verfügbar. Die Luft und die Dämpfe der Filterversion, die vom Gerät abgesaugt werden, werden sowohl von einem Fettfilter als auch von einem Kohlefilter gereinigt und im Raum wieder ausgestoßen.

Der Kohlefilter ist im Lieferumfang enthalten.

INSTALLATION

Vergewissern Sie sich, dass alle Bauteile nicht beschädigt sind, andernfalls den Verkäufer kontaktieren und den Einbau abbrechen.

Der Hersteller haftet nicht für Schäden, die durch unsachgemäßen, fahrlässigen Gebrauch oder Installation entstanden sind. Bitte lesen Sie diese Bedienungsanleitung vor der Installation sorgfältig durch.

ACHTUNG: Dieses Produkt ist aus Keramik und erfordert eine aufmerksame und vorsichtige Handhabung sowie eine fachmännische und sorgfältige Installation.

Mittels der Bohrschablone (im Lieferumfang enthalten) die Löcher mit einem 8-mm-Spiralbohrer in die Wand bohren.

Achten Sie darauf, dass der Mindestabstand zwischen der unteren Seite der Dunstabzugshaube und der Kochplatte 65cm beträgt.

Die Wandplatte aus der Verpackung nehmen und mittels der mitgelieferten Dübel und Schrauben befestigen (Abb. 1).

Das Keramikteil sehr vorsichtig installieren, wie in Abb. 2 und 3 dargestellt.

Damit das Keramikteil bestmöglich an der Wand haftet, drehen Sie erst nach der Befestigung an der Wand die Einstellschrauben (Abb. 4 und 5).

Achtung: Das Keramikteil wurde handwerklich gefertigt, daher entstehen unregelmäßige und inhomogene Formen auf allen Oberflächen.

Die Schrauben sehr vorsichtig per Hand festziehen, um das Keramikteil nicht zu zerbrechen.

Das Edelstahl-Teil in die untere Seite der Dunstabzugshaube einfügen (Abb. 6) und mittels der acht mitgelieferten Schrauben befestigen.

Die Led-Leiste montieren (Abb. 7), nachdem Sie das Versorgungskabel der Led-Leiste an einem zweipoligen Verbinder angeschlossen haben.

Den Kohlefettfilter direkt auf den Fettfilter aus Edelstahl mittels des dazu bestimmten Gitters einsetzen (Abb. 8).

Den Fettfilter am Gerät einsetzen (Abb. 9), das Edelstahlkabel mit Hacken am Filter verbinden, danach den Fettfilter dem Gerät nähern bis es am Magnet fest haftet.

Das Gerät am Stromnetz anschließen.

Das Edelstahl-Gitter mittels der vier mitgelieferten Schrauben auf der oberen Seite des Geräts befestigen (Abb. 10).

FUNKTIONSWEISE



Funksteuerung (Fig.11)

Zur erste Zündung, die Beleuchtungstaste für 5 Sekunden gedrückt halten.

FUNKSTEUERUNG SERIE BEFREE S6/S

Funksteuerung zur Fernbedienung von Abzugshauben.

TECHNISCHE MERKMALE:

- Versorgung mittels Alkalibatterie: 12 V Mod.23 A
- Arbeitsfrequenz: 433,92 Mhz
- Kombinationen: 32.768
- Max. Verbrauch: 25 mA
- Betriebstemperatur: -20 ÷ +55 °C
- Abmessungen: 120x45x15 mm

BESCHREIBUNG DER FUNKTIONSWEISE

Der Sender verfügt über 5 Tasten zur Steuerung der Abzugshaubenfunktion entsprechend nachfolgenden Angaben:

- ☀ : Licht EIN/AUS
- ⏻ : Motor EIN (1. Stufe)/AUS
- : Geschwindigkeitssenkung
- + : Geschwindigkeitserhöhung
- ⌚ : 10-Minuten-Timer

Die festgelegte Ansauggeschwindigkeit wird über die Led, die sich im umlaufenden Abzugsrohr befindet, angezeigt (Abb. 9).

Jeder durch die Led angezeigten Farbe entspricht eine bestimmte Geschwindigkeitsstufe, wie unten angegeben:

- Erste Geschwindigkeitsstufe WEISS
- Zweite Geschwindigkeitsstufe HELLBLAU
- Dritte Geschwindigkeitsstufe DUNKELBLAU
- Vierte Geschwindigkeitsstufe ROT

ANFÄNGLICHER BETRIEBSZUSTAND

Die Funksteuerung wird vom Hersteller einsetzbereit, d. h. mit bereits werkseitig vorbestimmten Codes versehen, geliefert.

FUNKTIONSMODALITÄT

Standardkonfiguration:

Die werkseitige Konfiguration sieht vor, dass alle Systeme "Haube - Funksteuerung" denselben Übertragungscode haben. Sollten zwei Systeme "Haube- Funksteuerung" im selben Raum oder in unmittelbarer Nähe zueinander installiert sein, könnten sie beeinflusst werden, weil die Systeme denselben Übertragungscode verwenden, d. h., der Code einer Funksteuerung muss geändert werden.

Erzeugung eines neuen Übertragungscode:

Die Funksteuerung wird vom Werk mit bereits vorbestimmten Codes geliefert. Falls die Erzeugung neuer Codes gewünscht wird, muss wie folgt vorgegangen werden: Gleichzeitig die Tasten:



für 2 Sekunden gedrückt halten. Dabei schalten sich die LEDs ein. Anschließend die Tasten:

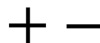

(innerhalb von 5 Sekunden) drücken. Ein 3-maliges Blinken der LEDs bedeutet, dass der Vorgang abgeschlossen ist.

ACHTUNG! Dadurch werden die bestehenden Codes endgültig gelöscht.

Lernen des neuen Übertragungscode:

Nachdem der Übertragungscode an der Funksteuerung geändert wurde, muss die elektronische Steuereinheit der Abzugshaube den neuen Code wie folgt erlernen:

Die Taste für die allgemeine Ausschaltung der Haube drücken und die Versorgung der elektronischen Steuereinheit wieder herstellen. Von diesem Moment an verbleiben 15 Sekunden zum Drücken der Taste Licht ☀ für die Synchronisierung der Steuereinheit mit dem neuen Code.

Wiederherstellen der Werkskonfiguration:: Falls die Werkskonfiguration wieder hergestellt werden soll, muss wie folgt vorgegangen werden: Gleichzeitig die Tasten:



für 2 Sekunden gedrückt halten. Dabei schalten sich die LEDs ein. Anschließend die Tasten:

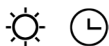

(innerhalb von 5 Sekunden) drücken. Ein 6-maliges Blinken der LEDs bedeutet, dass der Vorgang abgeschlossen ist.

ACHTUNG! Dadurch werden die bestehenden Codes endgültig gelöscht.

Nottaste::

Falls die Funksteuerung nicht funktionieren sollte, betätigen Sie zum Ausschalten des Gerätes die Nottaste. Stellen Sie die Nottaste nach einer eventuellen Reparatur wieder zurück.

ACHTUNG

Die Batterie muss jährlich ausgetauscht werden, damit die optimale Reichweite des Senders garantiert ist.

Zum Austausch einer leeren Batterie Kunststoffdeckel abnehmen, die in Gebrauch befindliche Batterie herausnehmen und die neue unter Einhaltung der angegebenen Polarität einlegen. Entsorgen Sie verbrauchte Batterien vorschriftsgemäß über die entsprechenden Sammelstellen.

Das Produkt
Funksteuerung RC001
den Vorgaben der Richtlinie
R&TTE 99/5/EG ent spricht.



HINWEIS

Jegliche Umgestaltung oder Änderung, die nicht ausdrücklich vom Inhaber der Bescheinigung hinsichtlich der Kompatibilität mit den geltenden Normen genehmigt wird, kann das Recht des Benutzers zum Gebrauch des Gerätes aufheben.

Das Produkt ist mit einer elektronischen Vorrichtung ausgestattet, die das automatische Abschalten nach vier Stunden Betrieb ab der letzten Betätigung ermöglicht.

TIMER

Die Produkte des Herstellers sind an die neuen Verordnungen der Europäischen Kommission (gültig ab 1. Januar 2015) EU65 "Energie-label" und EU66 "Ökodesign" angepasst.

Die neue Elektronik schaltet die Geräte mit Energielabel nach einer festgelegten Zeit automatisch auf einen Luftstrom von maximal 650 m³/h zurück.

Dunstabzugshauben mit integriertem Motor und einem maximalen Luftstrom von mehr als 650 m³/h sind mit einem Timer ausgestattet, der die 4.-Leistungsstufe nach 6 Minuten Laufzeit automatisch auf die 3.-Leistungsstufe herabschaltet.

Das Gerät verbraucht im Stand-By-Betrieb weniger als 0,5 W.

WARTUNG

Nur eine sorgfältige Pflege garantiert auf Dauer eine gute Leistung und Funktion des Geräts.

Besonders wichtig ist die Reinigung des Fettfilters; die Entfernung des Fettfilters erfolgt in folgender Weise:

Der Fettfilter haftet an Magneten; um den Fettfilter aus seinem Sitz zu nehmen, reicht es, ein Utensil oder die Spitze eines Messers in das entsprechende ovale Loch zu stecken und nach oben zu schieben (Abb.12).

Für die Entfernung des Filters aus der Dunstabzugshaube müssen die zwei Sicherungskabel von den entsprechenden Karabinerhaken gelöst werden. Der Aktivkohlefilter kann nach Entfernung des Fettfilters mittels des mit den speziellen Griff (Abb.8).

Die Reinigung wird von Hand oder in der Spülmaschine empfohlen.

Die Reinigungshäufigkeit hängt von der Nutzungsdauer ab, sollte aber möglichst alle zwei Monate erfolgen.

Man sollt den Aktivkohlefilter regelmäßig austauschen.

Bevor Sie den Aktivkohlefilter entfernen, muss zuerst der Fettfilter, wie oben beschrieben, entfernt werden.

Wir empfehlen das Gerät mit lauwarmem Wasser und milden Reinigungsmittel zu reinigen und in keinem Fall Scheuermittel verwenden.

Das Stromkabel darf nur von einem anerkannten Fachmann ausgewechselt werden.

Austausch der Led-Leiste:

Mithilfe eines geeigneten Werkzeugs die Led-Leist aus ihrer Aufnahme entnehmen (siehe Abbildung 7), durch Lösen des Steckers von der Elektronik abkabeln und durch eine Leiste mit gleichen Eigenschaften ersetzen.

Aanwijzingen

Gebruikswijzen

Installeren

Werking

Ondergoud

WAARSCHUWINGEN

* Kinderen en onbevoegde personen of mensen met een probleem mogen het apparaat alleen bedienen onder toezicht van een volwassene.

* De minimum afstand tussen het kookvlak en de onderkant van de dampkap moet 65 cm bedragen.

* De verbruikte lucht mag niet door een leiding worden gestuurd die gebruikt wordt voor de afvoer van dampen en rook van apparaten die op een andere energie werken dan elektriciteit (centrale verwarming, branders, ketels enz.).

* Voor de aansluiting op het lichtnet controleert u of het stopcontact geaard is en of de spanning van het lichtnet overeenstemt met de gegevens die voorgeschreven zijn op het serieplaatje in het apparaat.

* Haal altijd eerst de stekker uit het stopcontact of schakel de stroom naar het apparaat uit voordat u aan onderhoud of reiniging begint.

Als op het apparaat geen flexibele kabel zit die er niet af kan en geen stekker of een ander apparaat waarmee de netstroom kan worden onderbroken met een opening tussen de contacten van minstens 3 mm, dienen apparaten om de stroom te onderbreken te worden aangebracht in het net.

Als er een stroomsnoer met stekker aan het apparaat zit, zorg er dan voor dat het stopcontact gemakkelijk bereikbaar is.

Gebruik geen stoffen of materialen die steekvlammen veroorzaken (flambé) in de onmiddellijke buurt van het apparaat.

Pas tijdens het frituren bijzonder goed op voor het brandgevaar dat wordt veroorzaakt door olie en vet.

Gebruik olie is bijvoorbeeld zeer gevaarlijk omdat die nog sneller ontvlamt. Laat elektrische branders niet onbedekt aan staan.

Leef de instructies om de vetfilter te reinigen en eventueel vet dat op het apparaat zit te verwijderen stipt na om geen gevaar voor brand te veroorzaken.

GEBRUIKSWIJZEN

Het apparaat kan alleen in de filterversie worden gebruikt. In de filterversie worden de lucht en dampen die in het apparaat komen, gezuiverd door een vetfilter en een koelfilter en dan weer in de ruimte gestuurd.

De koolstoffilter wordt samen met de afzuigkap geleverd.

INSTALLATIE

Controleer of er geen beschadigde componenten zijn. Als dit toch het geval is, neemt u contact op met de verkoper en installeert u het apparaat niet.

De fabrikant is niet verantwoordelijk voor schade tijdens het verplaatsen en installeren van het product.

Voordat u begint te installeren, leest u aandachtig alle hieronder opgesomde instructies.

OPGELET: Omdat dit een keramisch product is, moet het heel voorzichtig worden verplaatst en moet de installatie op een zorgvuldige, professionele manier gebeuren.

Maak met behulp van de meegeleverde boormal de booropeningen in de wand met een boorpunt van 8 mm.

Laat minstens 65 cm ruimte tussen de onderkant van de afzuigkap en de kookplaat.

Haal de plaat voor de bevestiging aan de wand uit de verpakking en bevestig deze met de meegeleverde pluggen en schroeven (afb.1).

Maak heel voorzichtige bewegingen tijdens het installeren van het keramische gedeelte zoals aangegeven op de afbeeldingen 2 en 3. Om het keramische gedeelte zo dicht mogelijk tegen de wand te plaatsen, kunt u de stelschroeven gebruiken die zijn aangeduid op de afbeeldingen 4 en 5, nadat het aan de wand is bevestigd.

Opgelet: het keramische gedeelte wordt met de hand vervaardigd en heeft dus niet overal dezelfde vorm of gelijkmatig oppervlak.

Haal de schroeven heel voorzichtig met de hand aan, want het keramische gedeelte kan breken.

Monteer de stalen onderkant onderaan in de afzuigkap (afb. 6) en zet deze vast met de acht meegeleverde schroeven.

Plaats de LED-balk in de daarvoor bedoelde zitting (zie afb.7), nadat het stroomsnoer van de LED-balk is aangesloten met de daarvoor bedoelde tweepolen-aansluiting.

Installeer de koolstoffilter rechtstreeks op de stalen vetfilter met behulp van het daarvoor bedoelde afsluitrooster zoals op afbeelding 8.

Installeer de vetfilter in het product (afb.9): maak de stalen kabel met de veerhaak vast aan de filter en zet de vetfilter vast op het product met de magneet.

Het product aansluiten op het stroomnet.

Plaats het stalen rooster onderaan op het product en zet dit vast met de vier meegeleverde schroeven. (Afb. 10).

WERKING



Afstandsbediening (Fig. 11)

Druk voor het 1^e gebruik de verlichting schakelaar gedurende 5 seconden in.

AFSTANDSBEDIENING SERIE

BEFREE S6/S

Afstandsbediening voor de bediening op afstand van afzuigkappen.

TECHNISCHE EIIGENSCHAPPEN

- Voeding met alkalinebatterij: 12V mod. 23A
- Werkfrequentie: 433,92 Mhz
- Combinaties: 32.768
- Max. verbruik: 25 mA
- Bedrijfstemperatuur: -20 ÷ + 55 °C
- Afmetingen: 120x45x15mm.

BESCHRIJVING VAN DE WERKING

De zender beschikt over 5 toetsen voor het beheer van de werking van de afzuigkap, zoals als volgt wordt beschreven:

- ☉ : schakelaar ON/OFF licht.
- ⏻ : schakelaar ON (1e snelheid) OFF motor.
- : afname snelheid.
- + : toename snelheid.
- ⌚ : timer 10 minuten.

De ingestelde zuigkracht wordt weergegeven door middel van het led op het omtrek zuigkanaal.

Met iedere kleur van het led komt een bepaalde zuigkracht overeen, zoals hieronder weergegeven:

Eerste zuigkracht WIT

Tweede zuigkracht LICHTBLAUW

Derde zuigkracht BLAUW

Vierde zuigkracht ROOD

BEGINSTATUS WERKING

De afstandsbediening wordt door de fabrikant klaar voor gebruik geleverd, met de codes reeds vooraf in de fabriek ingesteld.

GEBRUIKSAANWIJZING

Standaardconfiguratie:

De fabrieksconfiguratie voorziet dat alle systemen "kap - afstandsbediening" dezelfde transmissiecode hebben. Wanneer er twee systemen "kap - afstandsbediening" nello stesso locale o nelle immediate vicinanze geïnstalleerd zijn, kunnen systemen die dezelfde transmissiecode hebben elkaar beïnvloeden. Daarom moet men de code van één van de afstandsbedieningen veranderen.

Aanmaak van een nieuwe transmissiecode:

De afstandsbediening wordt door de fabriek met vooraf ingestelde codes geleverd. Wanneer men nieuwe codes wenst aan te maken, gaat men als volgt tewerk: druk tegelijk continu op de toetsen:



gedurende 2 seconden, tegelijk gaan de Led's aan, druk vervolgens op de toetsen:

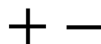

(binnen 5 seconden), 3 knipperingen van de Led's geven aan dat de handeling voltooid is.

OPGEPAST! Deze handeling wist definitief de vooraf bestaande codes.

Aanleren van de nieuwe transmissiecode:

Na het wijzigen van de transmissiecode van de afstandsbediening, moet men de elektronische centrale van de afzuigkap de nieuwe code op de volgende manier aanleren:

Druk op de knop voor algemeen uitschakelen van de kap, herstel de voeding van de kap, herstel de voeding van de elektronische centrale, vanaf dit moment heeft men 15 seconden tijd om op de toets Licht ☉ te drukken om ervoor te zorgen dat de centrale synchroniseert met de nieuwe code.

De fabrieksconfiguratie terugzetten:

Als men de fabrieksconfiguratie wenst terug te zetten, moet men de volgende procedure uitvoeren: druk tegelijk continu op de toetsen:



gedurende 2 seconden, tegelijk gaan de Led's aan. Druk vervolgens op de toetsen:

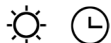

(binnen 5 seconden), 6 knipperingen van de Led's geven aan dat de handeling voltooid is. **OPGEPAST! Deze handeling wist definitief de vooraf bestaande codes.**

Noodtoets:

Als de afstandsbediening niet functioneert drukt u voor het uitschakelen van het apparaat op de noodtoets. Na een eventuele reparatie dient u de noodtoets weer te herstellen.

Bellangrijk

De batterij moet elk jaar worden vervangen om een optimaal bereik van de zender te garanderen.

Om de lege batterij te vervangen dient u het plastic deksel te verwijderen, de oude batterij te verwijderen en er een nieuwe in te plaatsen. Zorg ervoor de aangegeven polariteit in de houder aan te houden. De oude batterij moet worden weggegooid in de speciale houders voor klein chemisch afval.

Het product
Afstandsbediening RC001
voldoet aan de specificaties van de
Richtlijn R&TTE 99/5/EG.



WAARSCHUWINGEN

Veranderingen of wijzigingen die niet uitdrukkelijk worden goedgekeurd door de houder van het certificaat van de compatibiliteit met de normen kunnen de eigenaar van het product het recht tot gebruik van de apparatuur ontnemen.

Het product beschikt over een elektronisch systeem waarmee de kap automatisch uit wordt gezet na vier uur vanaf de laats uitgevoerde handeling.

TIMING

Met de inwerkingtreding op 1 januari 2015 van de nieuwe regels van de Europese Commissie, EU65 "Energy label" en EU66 "Eco-design", hebben wij onze producten conform gemaakt aan de nieuwe vereisten.

Alle versies van de modellen met Energy Label werken elektronisch en hebben getimed functies voor de afzuigsnelheden hoger dan 650m³/h.

De modellen met ingebouwde motor en een maximum vermogen hoger dan 650m³/h voorzien een 4^e snelheid met geprogrammeerde tijden na 6 minuten bedrijf. Als de hierboven vermelde geprogrammeerde tijden verstrijken, schakelt de afzuigmotor automatisch terug naar de 3^e snelheid.

In stand-by verbruikt het product minder dan 0.5W.

Rev. 0 26/08/14

ONDERHOUD

Een goed onderhoud waarborgt een goed werkend apparaat dat lang blijft renderen.

Wees vooral accuraat met de vetfilter.

Vervang de filter als volgt:

Draai de filter met het handvat naar buiten eruit. Op de andersomme manier plaatst u de filtersb weer terug.

De vetfilter is bevestigd met magneten. U hoeft dus slechts een gereedschap of de punt van een mes in de ovale opening naar boven te duwen om de filter los te laten komen en uit zijn zitting te halen. Zie Afb. 12.

Om de filter volledig uit de kap te verwijderen, moet u de twee veiligheidskabels losmaken die vastzitten met de daarvoor bedoelde musketonhaken. De koolstoffilter moet worden verwijderd nadat eerst de vetfilter is verwijderd, met de speciaale Handgreep (afb 8).

De vetfilter mag met de hand of in de vaatwasmachine worden gewassen.

Afhankelijk van de gebruiksintensiteit moet de filter minstens een keer om de twee maanden worden gereinigd.

* Moet u de koolfilter regelmatig vervangen. Verwijder eerst de vetfilter volgens de instructies hierboven en trek dan aan het plastic lipje op de koolfilter om hem uit zijn zitting in de kap te verwijderen.

Reinig het apparaat zelf met lauw water en een neutraal schoonmaakmiddel. Gebruik geen schurende middelen.

Alleen bevoegde monteurs mogen de stroomkabel vervangen.

Vervangen van de LED blak:

Gebruik een geschikt gereedschap, verwijder de ledbalk (zie figuur 7), haal de elektronische verbinding los met het speciale stekker-tje en vervang de balk met een gelijkwaardig product.

СОДЕРЖАНИЕ

RU

Предупреждения

Способы использования

Установка

Функционирование

Уход

Гарантийные обязательства

ПРЕДУПРЕЖДЕНИЯ

Дети, лица, не имеющие опыта работы с прибором или имеющие физические и умственные отклонения, не допускаются к работе с прибором. Проследите, чтобы дети не играли с прибором и с его электронными компонентами.

* Минимальное расстояние между нижней частью вытяжки и варочной панелью должно составлять не менее 650мм.

* Выходящий воздух не должен попадать в воздуховоды, используемые для отвода дыма от приборов, которые потребляют источники энергии, отличные от электричества (системы центрального отопления, нагреватели воды, калориферы и т.д.)

* При подключении прибора к электросети убедитесь в том, чтобы розетка имела заземление, а также проверьте соответствие напряжения розетки и прибора (что значения напряжения соответствуют показаниям, указанным на этикетке, размещенной внутри самого прибора).

Прежде, чем приступать к какой-либо операции по чистке или уходу за прибором, необходимо отключить его от электросети.

Если вытяжка снабжена вилкой, подключите ее к штепсельному разъему, отвечающему действующим правилам, который должен быть расположен в легко доступном месте. Если же вытяжка не снабжена вилкой (для прямого подключения к сети), или штепсельный разъем не расположен в доступном месте, то используйте надлежащий двухполюсный выключатель, обеспечивающий полное размыкание сети при возникновении условий перенапряжения 3-ей категории, с расстоянием между разомкнутыми контактами не менее 3 мм.

* Избегать использования легко-воспламеняющихся материалов для поджига (фламбе), в непосредственной близости от прибора. При жарке продуктов проявлять особую осторожность во избежание пожара, который могут вызвать масла и жиры. Повторно используемое масло для жарки является наиболее опасным в возникновении пожара. Не использовать открытый электрический гриль. Во избежание возникновения пожара необходимо внимательно выполнять инструкции по очистке жирового фильтра своевременно удалять скопившийся жир с прибора.

СПОСОБЫ ИСПОЛЬЗОВАНИЯ

Прибор данной модели может работать только в версии фильтрации. Воздух и пары, выходящие из прибора, очищаются жировым фильтром и активным угольным фильтром и снова вводятся в оборот (режим циркуляции воздуха).

Угольный фильтр поставляется с прибором.

УСТАНОВКА

Перед установкой прибора убедитесь, что ни одна деталь не повреждена. В случае повреждения какого-либо компонента обратитесь к поставщику и не начинайте установку.

Производитель не несет ответственность за механические повреждения или неверную установку. Перед установкой прибора внимательно прочитайте инструкцию!

Внимание: Этот прибор изготовлен из керамики и поэтому обращаться с ним и устанавливать его нужно очень бережно.

С помощью шаблона сверления, поставляемого с прибором, просверлите установочные отверстия в стене, используя сверло диаметром 8 мм.

Минимальное расстояние между нижней частью вытяжки и варочной поверхностью должно быть не менее 65 см.

Извлеките стеновую панель из упаковки и закрепите ее, используя дюбели и винты, входящие в комплект поставки. (рис. 1). С особой осторожностью извлеките и установите керамический компонент вытяжки, как показано на рис. 2 и 3. Чтобы керамический элемент был как можно ближе прижат к стене, рекомендуется после его установки подтянуть регулировочные винты, показанные на рис. 4, 5.

Внимание: Керамический компонент изготавливается вручную и добиться одинаково ровной и правильной формы по всей поверхности невозможно. Поэтому незначительные неровности допускаются и считаются нормой. **Винты должны аккуратно затягиваться вручную, так чтобы керамика не треснула.**

Установите стальное основание с нижней стороны прибора (рис. 6), затем закрепите его с помощью восьми винтов, поставляемых с прибором.

Подсоедините шнур питания светодиодной планки с помощью специального двухполюсного разъема и затем установите светодиодную планку на свое место (см. Рис. 7).

Установите угольный фильтр непосредственно на металлический жировой фильтр, используя специальный крепеж, как показано на рис. 8. Установите жировой фильтр на прибор, так чтобы он зафиксировался магнитами (рис. 9). Подключите прибор к источнику питания. Поместите стальную решетку на верхнюю часть вытяжки и закрепите с помощью четырех винтов, входящих в комплект поставки. (рис. 10).

SLT106

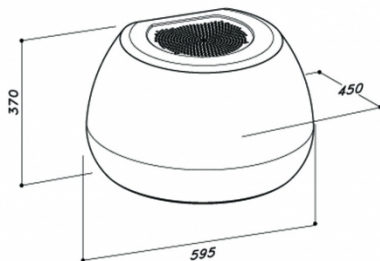

SLT104

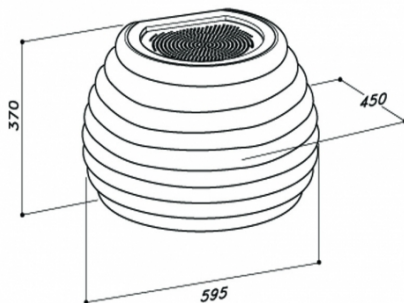

ФУНКЦИОНИРОВАНИЕ

RC001 СЕРИЯ

ПУЛЬТ ДИСТАНЦИОННОГО УПРАВЛЕНИЯ радиоканалом для дистанционного управления вытяжкой (рис. 12).





При первом использовании, удерживайте кнопку освещения в течение в 5 секунд.

ТЕХНИЧЕСКИЕ ДАННЫЕ

- Питание от щелочной батареи: 12 В мод.23А.
- Рабочая частота: 433,92 МГц
- Комбинации: 32,768
- Макс. Расход: 25 мА
- Рабочая температура: -20 ÷ + 55 °С
- Габариты: 120 x 45 x 15 мм.

ОПИСАНИЕ РАБОТЫ

Пульт оснащен 5 кнопками для управления вытяжкой, как указано ниже:

-  : Выключатель подсветки ON/OFF.
-  : Переключатель вкл.(on) I скорости мотора/выкл(off) мотора.
-  : Уменьшение скорости.
-  : Увеличение скорости.
-  : Таймер на 10 минут.

Установленная скорость всасывания указывается светодиодом на пульте управления. Каждому цвету светодиода, соответствует определенная скорость, как показано ниже:

- Первая скорость – Белый
- Вторая скорость – Голубой
- Третья скорость – Синий
- Четвертая скорость – Красный

НАЧАЛЬНЫЕ УСЛОВИЯ ЭКСПЛУАТАЦИИ

Производительставляет пульт радиоуправления, готовый к использованию с кодами, установленными на заводе.



РЕЖИМ РАБОТЫ

СТАНДАРТНАЯ КОНФИГУРАЦИЯ:

Стандартная конфигурация требует, чтобы все вытяжки с радиоуправлением были снабжены одним и тем же кодом передачи. случае, если две вытяжки с системой радиоуправления установлены в одном помещении или поблизости, каждая система может влиять на работу другой. Поэтому код одной системы радиоуправления должен быть изменен.

СОЗДАНИЕ НОВОГО КОДА ПЕРЕДАЧИ

Система радиоуправления снабжена предустановленными кодами. Если требуются новые коды, действуйте следующим образом, одновременно нажмите кнопки:



В течение двух секунд. Когда светодиоды загорятся, нажмите кнопки:

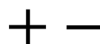

(В течение 5 секунд). Светодиоды мигают 3 раза подряд. Процедура завершена.

ПРЕДУПРЕЖДЕНИЕ! Эта операция удаляет ранее заданные коды.

ИЗУЧЕНИЕ НОВОГО КОДА ПЕРЕДАЧИ:

После изменения кода передачи в блоке радиоуправления должен быть установлен электронный центральный блок вытяжки, чтобы установить новый код следующим образом:Нажмите кнопку главного выключения вытяжки, а затем восстановите питание электронного блока управления. В течение следующих 15 секунд нажмите кнопку выключатель подсветки  для синхронизации центрального блока с кодом.

СБРОС ЗАВОДСКОЙ КОНФИГУРАЦИИ:

Чтобы восстановить заводскую конфигурацию, выполните описанную ниже процедуру одновременно нажмите кнопки:



в течение 2 секунд. Когда светодиоды загорятся, нажмите кнопки:

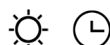

(В течение 5 секунд). Мигающие 6 раз светодиоды показывают, что процедура завершена.

ПРЕДУПРЕЖДЕНИЕ! Эта операция удаляет ранее заданные коды.

Аврийная кнопка:

Если радиоуправление не работает, используйте аварийную кнопку для выключения прибора. После выполнения всех необходимых ремонтных работ сбросьте аварийную кнопку.

Внимание!

Для обеспечения оптимальной работы пульта, необходимо ежегодно производить замену батареек. Чтобы заменить батарейки, откройте пластиковую панель на задней части пульта, выньте использованные батарейки и замените их на новые, соблюдая полярность. Отработанные батарейки необходимо утилизировать в специальных контейнерах.

Нижеприведенный продукт: RC001 
Радиоуправление соответствует требованиям, изложенным в директиве R & TTE 99/5 / EC.

Предупреждение!

Любые корректировки или модификации, которые не одобрены держателем сертификата соответствия, могут привести к аннулированию прав пользователя, связанных с эксплуатацией устройства.

Rev. 0 26/08/14

Изделия снабжены электронным устройством, которое позволяет автоматическое отключение после 4 часов работы от последнего срабатывания.

В результате новых правил EU65 «Energy label» и EU66 «Ecodesign», изданных Европейской Комиссией, которые вступили в силу с 1 января 2015 года, наши продукты были адаптированы в соответствии с этими требованиями. Все модели, соответствующие требованиям энергетической маркировки, оснащены новой электроникой, включая устройство таймера для контроля скорости всасывания, когда объем воздуха превышает 650 м³ / ч. Модели с внутренним двигателем с максимальной производительностью свыше 650 м³ / ч оснащаются таймером, который автоматически переключает скорость всасывания с 4-й на 3-ю скорость после 5 минут работы. Модели с внешним двигателем оснащены дистанционными двигателями, которые, как и для версий с внутренним двигателем, включают в себя таймер, который отключает скорость всасывания, когда она превышает 650 м / ч. (См. Инструкции для внешних двигателей). Дистанционные двигатели, чей расход воздуха превышает 650 м³ / ч на 4-й и 3-й скорости, будут иметь следующие функции управления таймером по умолчанию: скорость всасывания автоматически переключается с 4-й на 2-ю скорость после 6 минут работы. Если прибор работает на 3-й скорости, он автоматически переключается на вторую скорость после 7 минут работы. Рабочие скорости также могут быть изменены во время работы. Энергопотребление прибора в режиме ожидания ниже 0,5 Вт.

УХОД

Тщательный уход за прибором является гарантией его долгой и исправной службы.

Особое внимание необходимо уделять жировому фильтру. Его можно извлечь, выполнив следующие инструкции:

жировой фильтр закреплен магнитами поэтому достаточно вставить подходящий инструмент или кончик ножа в специальное отверстие и нажать (рис. 12). Для того, чтобы снять фильтр с вытяжки, отцепите два страховочных троса, открыв их защелки. Активный угольный фильтр необходимо удалить после извлечения жирового фильтра, нажав специальную ручку (рис. 8).

Металлический фильтр можно мыть, как вручную, так и в посудомоечной машине. Чистку рекомендуется проводить каждые два месяца или чаще, по мере использования вытяжки.

Активный угольный фильтр рекомендуется заменяться не реже одного раза в шесть месяцев.

Если вы хотите снять угольный фильтр, то для начала нужно извлечь жировой фильтр.

Для очистки самого прибора рекомендуется использовать теплую воду и нейтральное моющее средство. Избегать использования абразивных средств.

Шнур питания должен заменяться только **квалифицированным специалистом.**

Замена светодиодной планки:

Используя подходящий инструмент, извлеките светодиодную планку (см. рис. 7) и отсоедините соответствующий коннектор/разъем. Затем замените ее на новую светодиодную планку с теми же характеристиками.

Гарантийный талон

Уважаемый покупатель!

Благодарим Вас за выбор и напоминаем основные условия гарантийного обслуживания продукции Sirius.

Внимание! Прежде чем начать пользоваться изделием, внимательно ознакомьтесь с инструкцией по эксплуатации и с условиями гарантийного обслуживания. Строго соблюдайте изложенные в инструкции по эксплуатации рекомендации завода изготовителя по установке, подключению и использованию изделия. **Информацию об авторизованных сервисах центрах вы можете получить на сайте www.sirius-russia.ru в разделе "Сервис", а также по телефону: 8-495-363-38-08..** Для

подтверждения гарантийного срока необходимо сохранять прилагаемые к изделию при продаже документы: кассовый/товарный чек, инструкцию по эксплуатации и надлежащим образом заполненный гарантийный талон. Гарантийный талон должен быть обязательно полностью заполнен и четко указаны: модель, серийный номер изделия, дата продажи, четкая печать фирмы-продавца, подпись покупателя. Модель и серийный номер изделия должны соответствовать указанным в гарантийном талоне. Тщательно проверьте внешний вид изделия, а также его комплектность согласно описанию или договору купли-продажи, претензии по внешнему виду и комплектности предъявляйте незамедлительно при принятии товара. Для установки/подключения мы рекомендуем обращаться в наши авторизованные сервисные центры. Вы можете воспользоваться услугами любых других квалифицированных специалистов или сделать это самостоятельно, воспользовавшись рекомендациями. Однако изготовитель не несет ответственности за недостатки изделия, возникшие из-за его неправильной установки. В случае выполнения подключения третьими лицами сохраняйте документы, свидетельствующие об оплате, выполнении услуг по установке и подключению. **Внимание!** При подключении изделия необходимо выполнить защитное заземление. При эксплуатации без заземления возникает риск поражения электрическим током. Изготовитель не несет ответственность за ущерб, нанесенный здоровью и имуществу при пользовании изделием без заземления.

Условия гарантийного обслуживания продукции Sirius.

Гарантийный срок и срок службы на бытовую технику, ввезенную через официальных импортеров, составляет 24 месяца. На аксессуары (всегда) и запасные части, приобретаемые отдельно, не в составе основного товара, гарантийный срок не устанавливается. Гарантийный срок исчисляется с даты передачи товара покупателю. Пожалуйста, во избежание недоразумений сохраняйте документы, подтверждающие передачу товара (товарные накладные, товарные чеки и иные документы, подтверждающие передачу товара в соответствии с требованиями действующего законодательства) и предъявляйте их специалистам сервиса при обращении за гарантийным обслуживанием.

Внимание! Бытовые приборы Sirius предназначены

исключительно для личных, семейных, домашних и иных нужд, не связанных с осуществлением предпринимательской деятельности. Использование прибора в целях, отличных от вышеуказанных, является нарушением правил надлежащей эксплуатации прибора.

Гарантийный ремонт выполняется бесплатно. Под бесплатным сервисным обслуживанием понимается обязательство по устранению недостатков (дефектов) изделия, возникших по вине Изготовителя, без внимания платы с покупателя (потребителя), при условии использования изделия по назначению и соблюдения требований по установке, подключению и эксплуатации изделия изложенных в инструкциях. Замена в изделии неисправных частей (деталей, узлов, сборочных единиц) в период гарантийного срока не ведет к установлению нового гарантийного срока на все изделие, либо на замененные детали. В случае устранения специалистами сервиса неполадок оборудования в период действия гарантийного срока посредством замены детали указанного оборудования, клиент обязан вернуть представителю сервисной службы демонтированную деталь по окончании ремонта (в момент устранения неполадки оборудования). **Обращаем ваше внимание на то, что начало исчисления гарантийного срока зависит от правильного заполнения сведений о продаже и, для изделий, требующих специальной установки и подключения, сведений об установке и подключении. Требуется заполнение!**

Гарантийные обязательства не распространяются на следующие виды работ:

- инструктаж владельца по использованию изделия;

- работы, оговоренные в настоящей инструкции по эксплуатации, по регулировке и прочему уходу за изделием;

- очистка изделия снаружи либо изнутри;

- на замену расходных материалов (фильтры, лампочки освещения и т.д.).

Гарантийные обязательства не распространяются, не устанавливаются:

- изменение оттенка цвета, глянца частей оборудования в процессе эксплуатации;

- на недостатки изделий, которые вызваны несоблюдением прилагаемой инструкции по эксплуатации, транспортными повреждениями, неправильной установкой (в том числе подключением к неправильному напряжению питания), небрежным обращением или плохим уходом, неправильным использованием (включая перегрузку);

- на изделия, которые подвергались конструктивным изменениям неуполномоченными лицами, или если удалены, не разборчивы или изменены тип, модель, серийный номер изделия;

- на недостатки изделий, которые вызваны не зависящими от производителя причинами, такими как нестабильность параметров электросети, установленных ГОСТом и локальными государственными стандартами, явления природы и стихийные бедствия, пожар, домашние и дикие животные, насекомые, попадания внутрь изделия посторонних предметов (жидкостей), и другими подобными причинами;

- на внешние и внутренние загрязнения царапины, трещины, вмятины, потертости и прочие механические повреждения, возникшие в процессе эксплуатации или транспортировки. **В случае возникновения вопросов по гарантийному обслуживанию и сервису, а также по иным вопросам, касающимся техники Sirius обращайтесь по электронной почте:**

service@sirius-russia.ru. При обращении обязательно сообщите модель, серийный номер прибора.

Сведения о продаже

Изделие _____

Модель _____

Серийный номер _____

Дата покупки: _____

Упаковку вскрыл, проверил комплектность _____

Подпись продавца и штамп магазина

Подтверждаю получение исправного изделия претензий по внешнему виду и комплектности не имею, с условиями гарантии ознакомлен _____

Подпись покупателя

Сведения об установке

Фирма-установщик _____

Дата установки и подключения _____

Работу выполнил _____

ФИО и подпись мастера

Работу принял, качеством работы

удовлетворен _____

Подпись покупателя

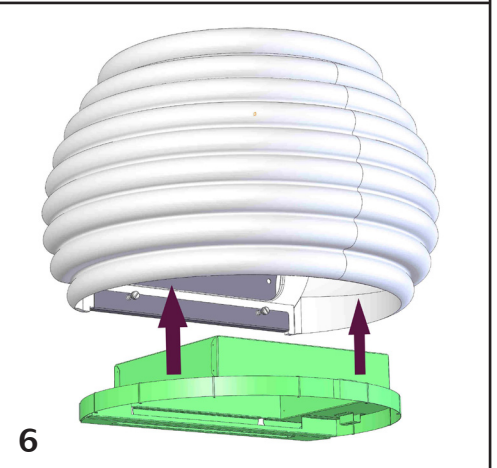
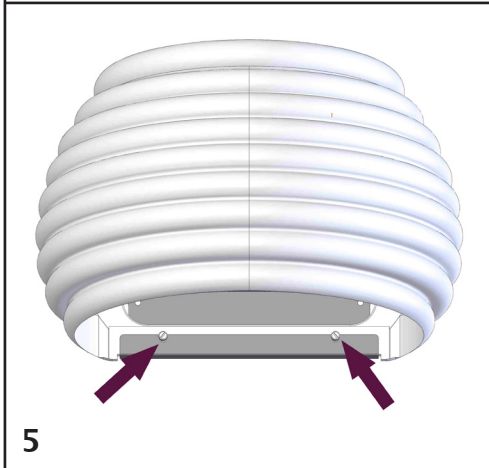
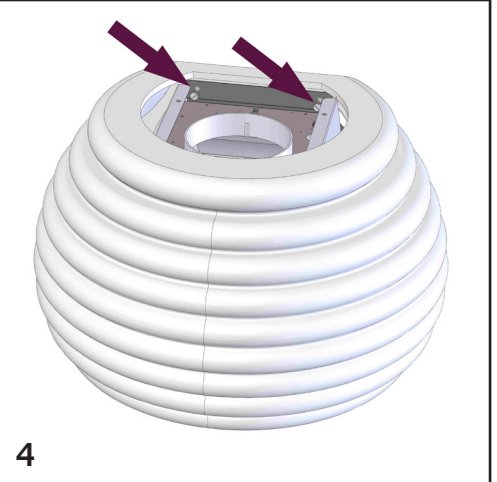
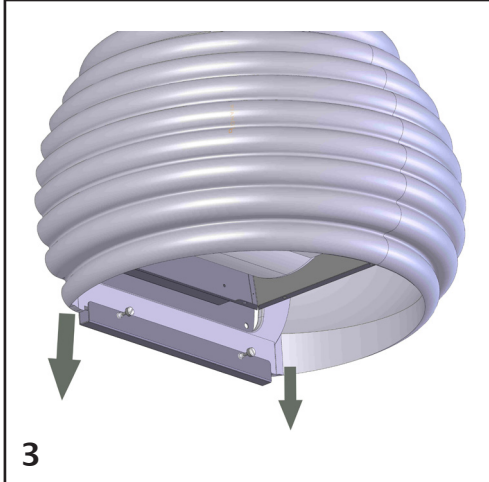
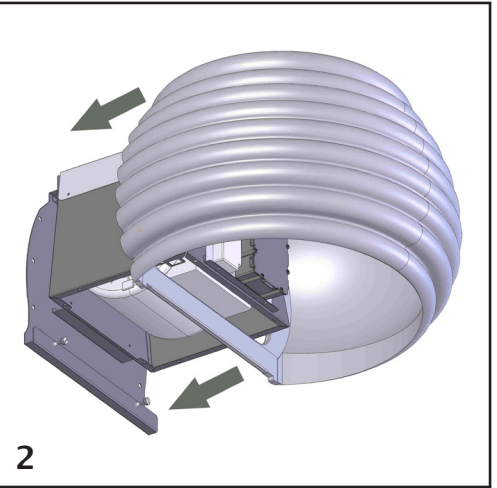

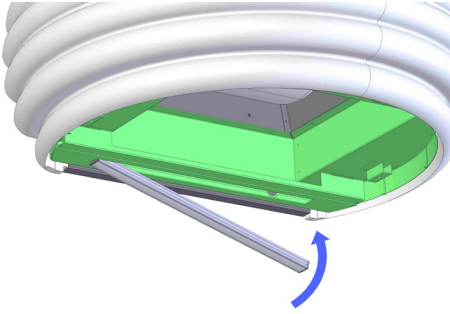

7

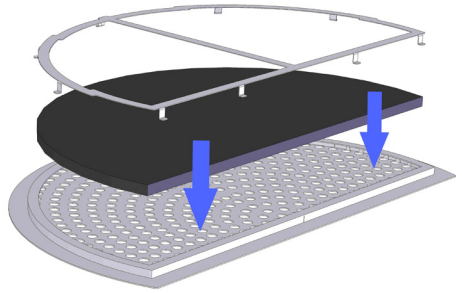

8

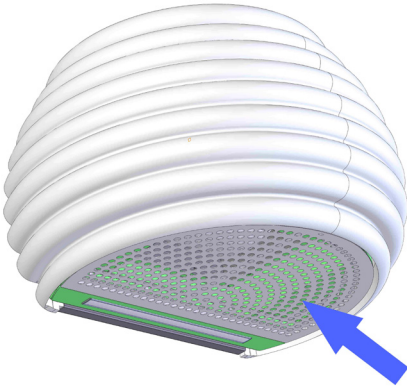

9

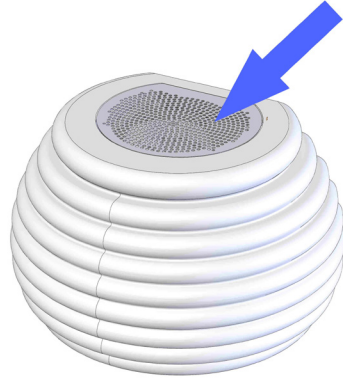

10

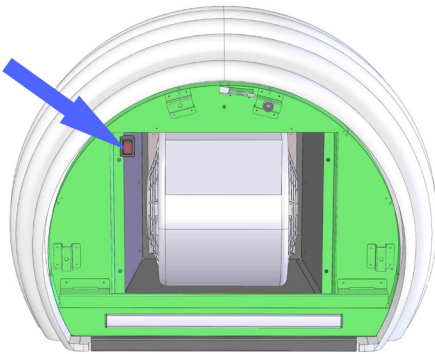

11

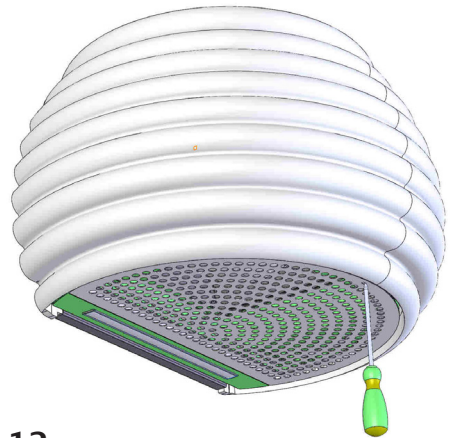

12



13

